

amarobaby
FOR BABY WITH LOVE

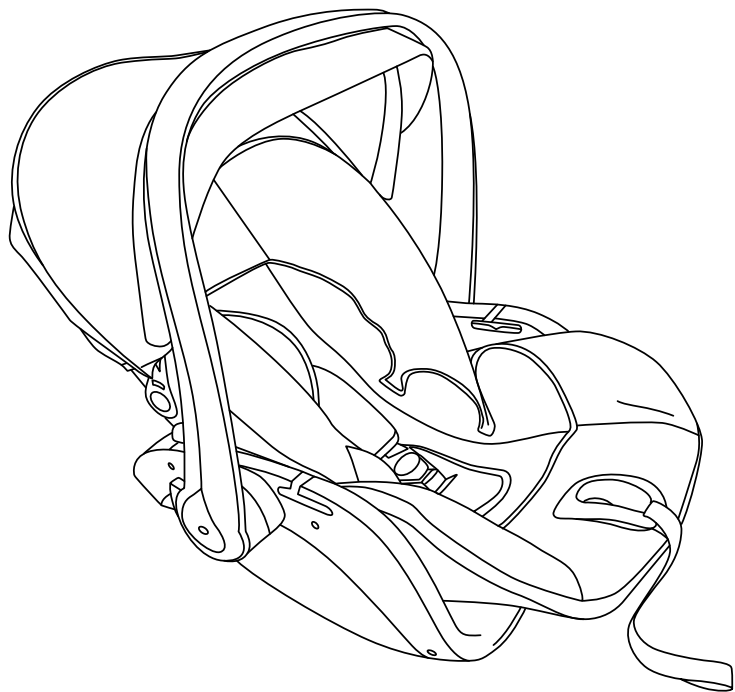

ИНСТРУКЦИЯ ПО ЭКСПЛУАТАЦИИ
АВТОЛЮЛЬКА ДЛЯ КОЛЯСКИ

motus

Важно! Прочитайте инструкцию перед сборкой и эксплуатацией.
Сохраняйте инструкцию для дальнейшего использования.

ДОРОГОЙ ПОКУПАТЕЛЬ!

Благодарим Вас за выбор оригинальной продукции и желаем Вам приятного пользования. Наши продукты разработаны с заботой о комфорте и безопасности Вашего ребенка. Для безопасного использования продукта внимательно следуйте инструкции.



Изображения в инструкции могут отличаться от оригинала.

Наша компания оставляет за собой право на дальнейшее совершенствование продукта.

ВНИМАНИЕ! Перед использованием удалите все упаковочные элементы.

Детское транспортное средство соответствует всем требованиям безопасности.

Максимальная нагрузка: 13 кг

Срок службы изделия: 2 года

Возрастная группа: 0+

Гарантия: 1 год

*Соблюдайте все предупреждения, инструкции и рекомендации для гарантии безопасного использования данного продукта.

КОМПЛЕКТАЦИЯ

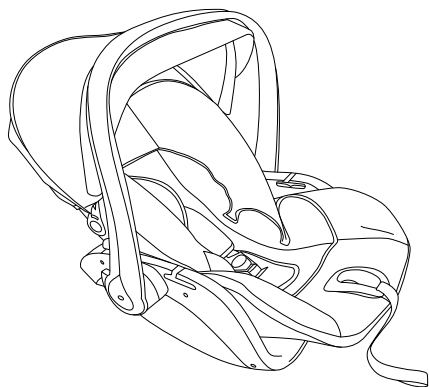

Автолюлька - 1шт

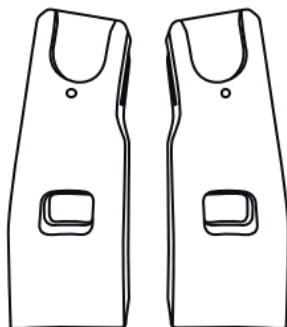

Адаптеры для коляски
Amarobaby Motus - 2 шт



Инструкция - 1шт

Автолюлька является составной частью к коляске Amarobaby Motus. Рама, прогулочный блок и люлька, а так же прочие части коляски продаются отдельно. Данная автолюлька подходит только для коляски Amarobaby Motus

СБОРКА

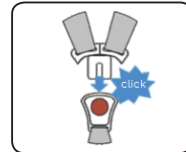
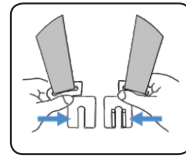
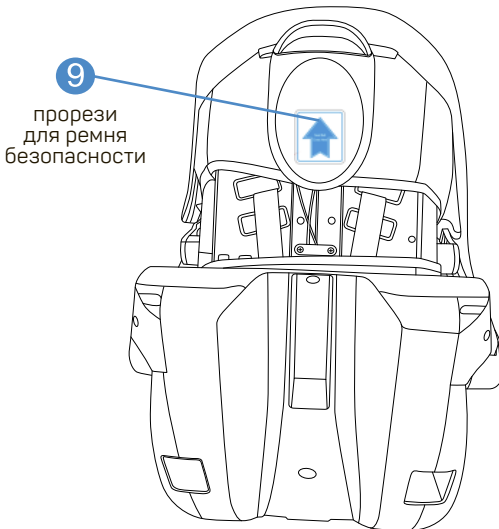
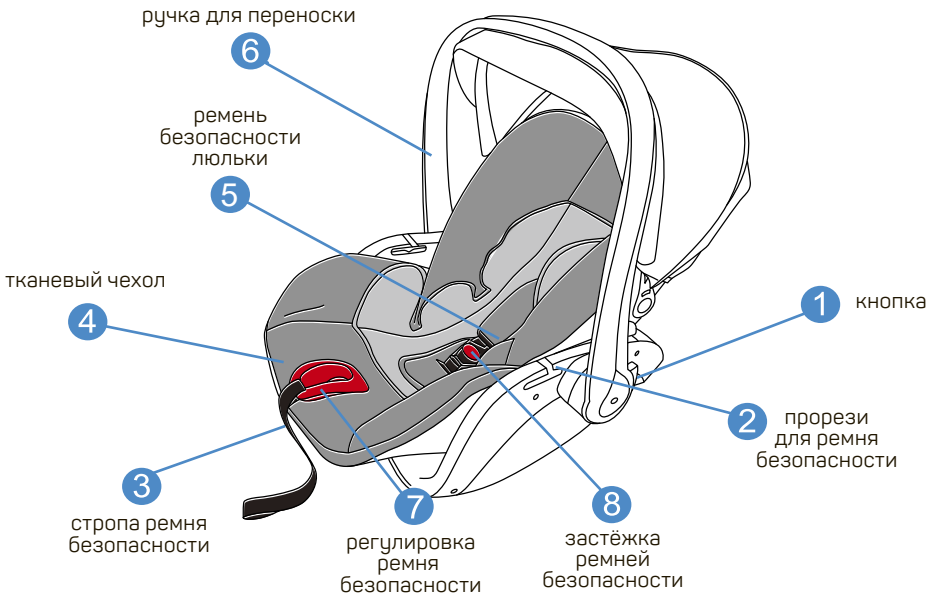

Что бы воспользоваться встроенным ремнём безопасности, соедините его левую и правую часть и вставьте его в застёжку до щелчка. Что бы расстегнуть ремень, нажмите на кнопку на застёжке, выньте левую и правую часть ремня и разъедините их.



Некоторые из элементов автолюльки могут отличаться от представленных на рисунках данного руководства т. к. могут быть заменены изготовителем с целью улучшения потребительских характеристик.

СБОРКА



40CM-76CM
≤ 13KG

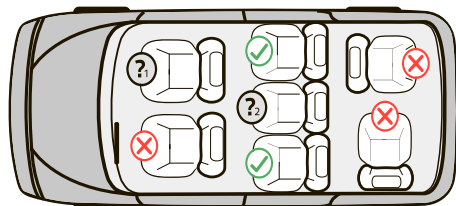

Примечание:

- правильное место для установки
- не правильное место для установки
- установка возможно только при отключении подушки безопасности
- установка возможна только при использовании трёхточечного ремня безопасности



Рекомендуется не использовать автолюльку, установленное против направления движения, на сиденьях, оборудованных активными фронтальными надувными подушками безопасности.



Рекомендуется устанавливать автолюльку **ТОЛЬКО** против хода движения автомобиля.



Рекомендуется не использовать автолюльку, установленное против направления движения, на сиденьях, оборудованных активными фронтальными надувными подушками безопасности.







ЗАПРЕЩЕНО устанавливать детское удерживающее устройство на сиденье автомобиля, оборудованное ремнем безопасности с креплением в 2-х точках.

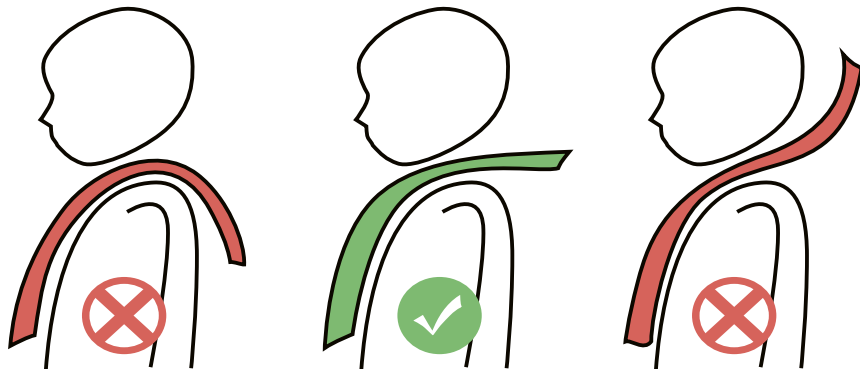

Следуйте указаниям по установке детских автомобильных кресел приведенным в руководстве по эксплуатации Вашего автомобиля.



СБОРКА



-  Правильное положение плечевых лямок - на уровне шеи ребенка.
-  При установке в автомобиль и нахождении ребенка в автолюльке, допускается только первое положение ручки.
-  Все точки прохождения ремня безопасности автомобиля обозначены на автолюльке зелеными метками.

Протяните через обе направляющие ремня поясную часть штатного ремня безопасности автомобиля и, натянув его, пристегните. Диагональную часть протяните за спинкой автолюльки через верхний зацеп.

Надавите на автолюльку так, чтобы оно плотно прилегало к спинке сиденья автомобиля. Натяните ремень безопасности по всей длине.

-  Убедитесь, что пряжка ремня безопасности автомобиля находится не слишком высоко и не упирается в корпус автолюльки. В противном случае попробуйте установить автолюльку на другое сиденье автомобиля. В случае сомнений обратитесь к изготовителю автолюльки.
-  Все лямки, служащие для крепления автолюльки к транспортному средству, должны быть натянуты, перекручивание не допустимо. Подвигайте кресло из стороны в сторону: если кресло смещается значительно, необходимо подтянуть ремень безопасности или установить кресло заново.
-  Проверяйте натяжение ремня безопасности каждый раз, когда усаживает ребенка в автолюльку.

СБОРКА

Регулировка 3-х точечных ремней

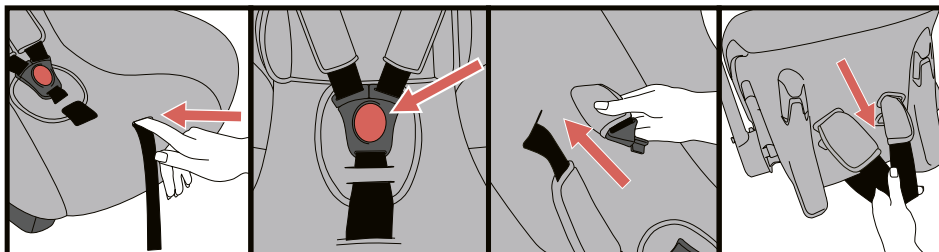

Отрегулируйте высоту плечевых лямок внутренних 3 точечных ремней.

Ослабьте лямки, нажав на кнопку регулировки ремней

Расстегните пряжку, нажав на ее красную кнопку

Выньте плечевые лямки с накладками ремней потянув их с обратной стороны спинки

Переставьте плечевые лямки с накладками ремней в подходящие прорези в спинке сиденья.

Наденьте с лицевой стороны автолюльки через защелки пряжки мягкий вкладыш подголовника.

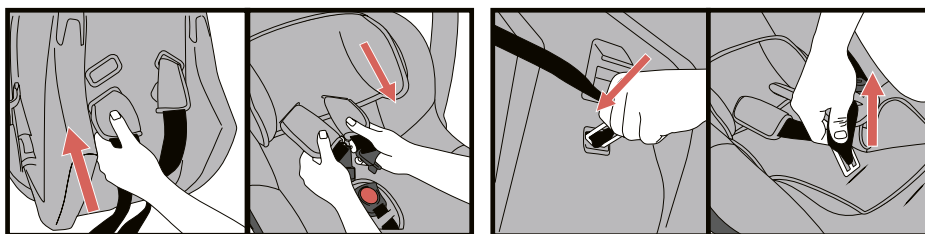

Если есть необходимость извлечь мягкий вкладыш спинки (при его наличии) протолкните скобу узкой стороной в прорезь автолюльки снизу выньте центральную лямку из автолюльки, снимите вкладыш спинки после чего снова установите центральную лямку выполнив действия в обратном порядке.

Регулировка ручки для переноски

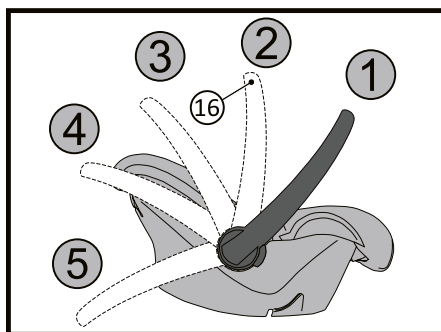
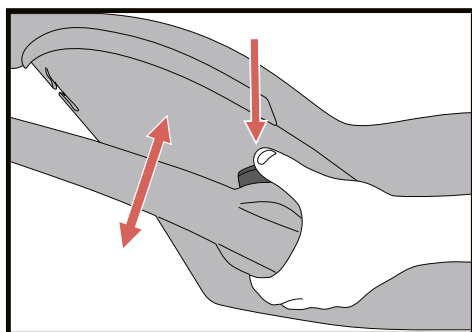

Для переключения положения ручки необходимо одновременно вдавить кнопки, расположенные по обеим сторонам и выбрать нужное положение. Кнопки выскочат вверх, когда выбранное положение ручки будет зафиксировано.

СБОРКА

Ручка автолюльки может быть переключена в одно из пяти положений:

- 1 - положение для транспортировки в автомобиле
- 2 - положение для переноски
- 3, 4 - положение для сна/положение качания (вне автомобиля);
- 5 - положение сидя (вне автомобиля).



ВНИМАНИЕ! Прежде, чем поднять автолюльку, следует убедиться в том, что ручка надежно зафиксирована в положении 2.



Переносить автолюльку допускается только за ручку сверху, пальцы руки при этом должны находиться на специальной контактной площадке, расположенной посередине с внутренней стороны ручки.



Для защиты Вашего ребенка всегда в автолюльке пристегивайте его с помощью ремней, даже если Вы используете автолюльку не в автомобиле.

Расположение ребенка в автолюльке

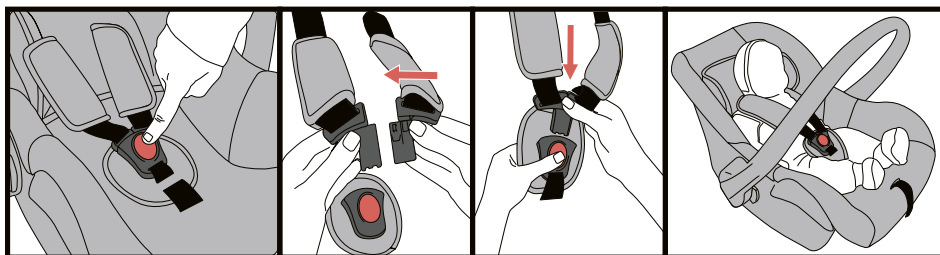

Перед тем как расположить ребенка в автолюльке проведите регулировку внутренних 3 точечных ремней.

Усаживать ребенка в автолюльку можно заранее (например, дома) и непосредственно перед установкой автолюльки в автомобиль. Так как поясная часть штатного ремня безопасности будет проходить над ногами и что бы не возникло трудностей, помещайте ребенка в автолюльку до пристегивания ее штатным ремнем.

Расстегните пряжку ремня безопасности люльки, нажав на красную кнопку.



ЗАПРЕЩЕНО тянуть за накладки ремней!

Убедитесь что в автолюльке нет игрушек и других посторонних предметов, также что оно плотно прилегает к спинке сиденья автомобиля.

Накиньте ремни на плечи ребенка и застегните пряжку, для этого совместите левую и правую защелки пряжки и вставьте их замок до характерного щелчка.

Потяните за регулировочную ямку, пока внутренние 3х точечные ремни не займут оптимальное положение.



Рекомендуется оставлять расстояние в толщину ладони между плечевыми лямками и грудью ребенка.



Лямки должны быть подтянуты и не перекручены.

Чтобы освободить ребенка, нажмите красную кнопку пряжки, выньте и разомкните защелки. Высадите ребенка.

СБОРКА

Как снять чехол для стирки?

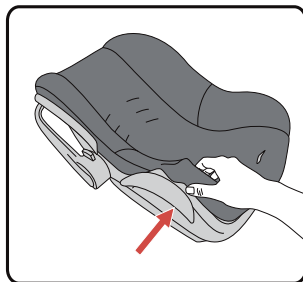
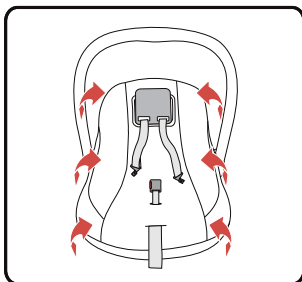
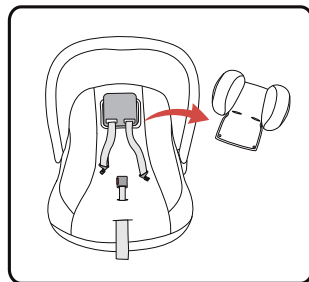
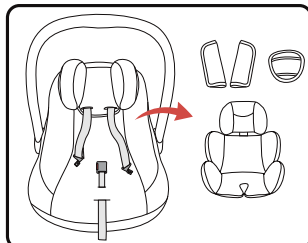
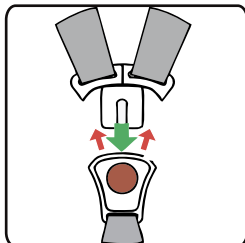
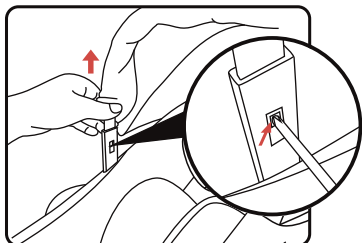

Раскрутите винты дуги, удерживающей капор. Далее расстегните все застёжки, снимите все подкладки, наплечники и разделители для ножек, их можно постирать отдельно. Далее вытащите все подкладки, боковую поддержку и т.д. из под ткани, после снимите саму ткань.



Необходимо проинформировать других пассажиров каким образом в случае аварии высвободить ребенка из детского автолюльки.



Проследить чтобы все пассажиры были надлежащим образом пристегнуты ремнями безопасно, т.к. при аварии они могут травмировать ребенка пристегнут в детском кресле.

УСТАНОВКА АВТОЛЮЛКИ

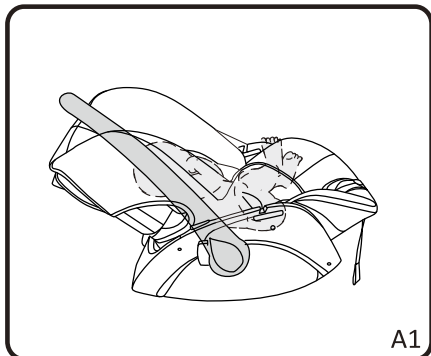

Шаг 1.

Положите ребёнка в люльку.

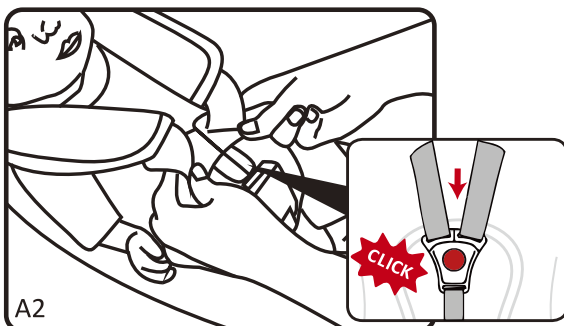

Шаг 2.

Пристегните ребёнка ремнями безопасности и убедитесь, что они надёжно закреплены.

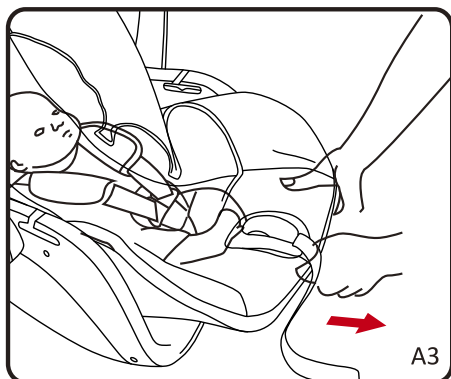

Шаг 3.

Подтяните регулировочный ремешок до тех пор, пока ремни безопасности не будут затянуты.

УСТАНОВКА АВТОЛЮЛКИ

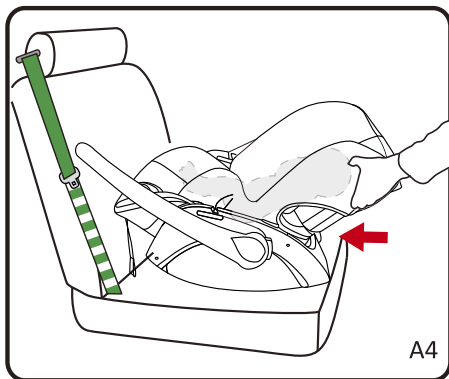

A4

Шаг 4.

Установите люльку на автомобильное сиденье лицом назад и убедитесь, что передняя часть люльки плотно прижата к спинке автолюльки.

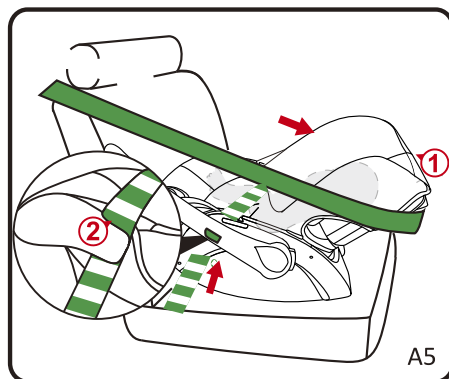

A5

Шаг 5.

Вытяните 3-точечный ремень безопасности через прорезь для ремня безопасности в спинке сиденья, следуя инструкции.

①②③(A5, A6, A7)

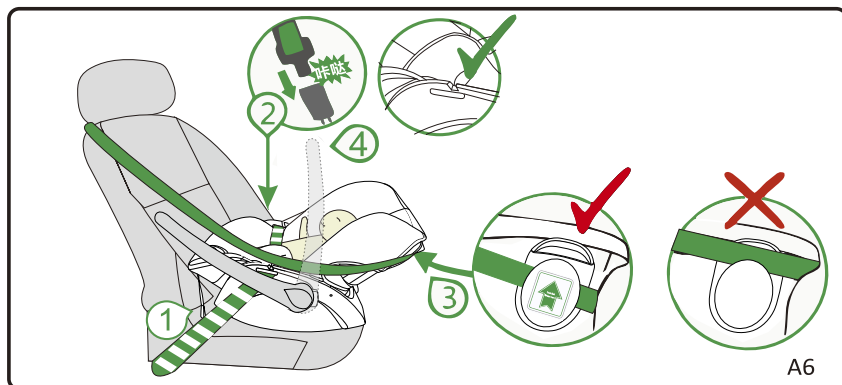
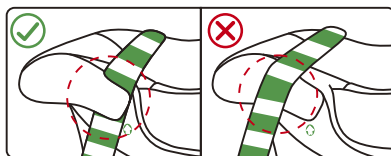

A6

Обратите внимание: секция поясного ремня безопасности проходит через обе направляющие ремня безопасности на детском сиденье и находится в углублении с обеих сторон, см. рисунок.

УСТАНОВКА АВТОЛЮЛЬКИ

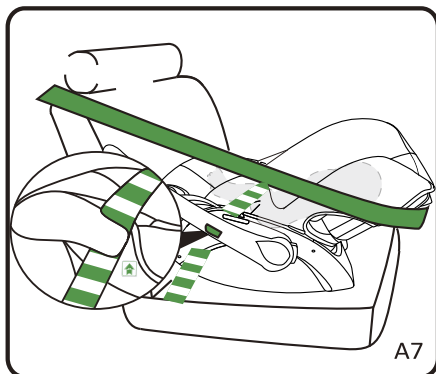

Шаг 6.

Проденьте автомобильный ремень безопасности в пазы на люльке, и пристегните его (A7).

Внимание: часть ремня безопасности автомобиля должна проходить над ногами ребёнка.

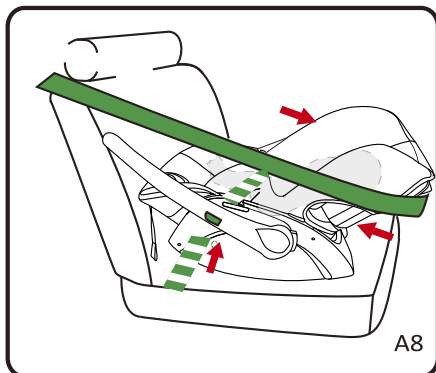
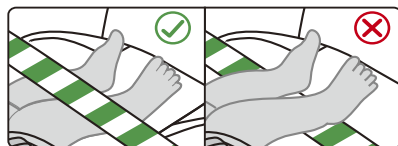

Шаг 7.

Натяните ремень безопасности автомобиля, следуя направлению, указанному красной стрелкой, и убедитесь, что ремень достаточно туго затянут (A8).

УСТАНОВКА АВТОЛЮЛЬКИ

Установка автолюльки на раму коляски

ПРИМЧАНИЕ. Перед сборкой заблокируйте движение рамы стояночным тормозом и снимите сидение с рамы.

ВНИМАНИЕ. Автолюлька устанавливается на раму только **ПРОТИВ** хода движения

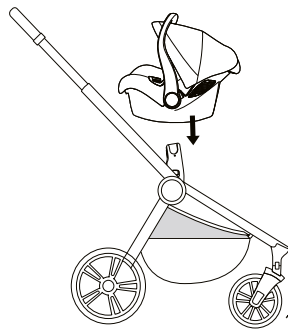
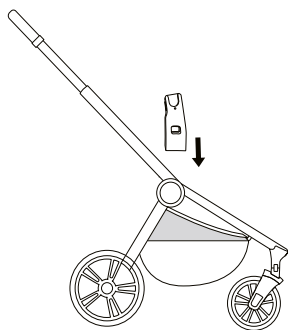

Возьмите адаптеры автолюльки и закрепите их на раме, пока не услышите щелчок, означающий, что адаптеры правильно зафиксированы на раме. Совместите отверстие автолюльки с адаптером, затем нажмите вниз, пока не услышите щелчок. Автолюлька установлена.

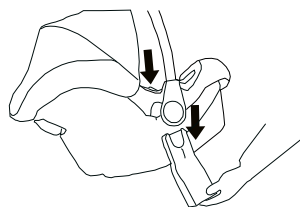
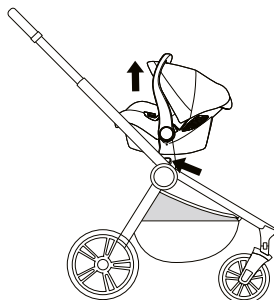
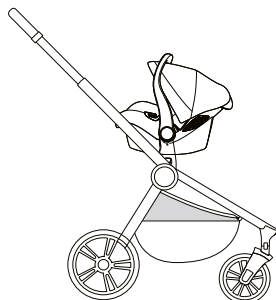

Для того, чтобы снять автолюльку, поднимите оба рычага на адаптерах как показано на рис. выше, и поднимите сиденье вверх. Далее снимите адаптер с автолюльки, нажав кнопку на верхних краях и одновременно потяните адаптер вниз.

ВНИМАНИЕ!

1. Чётко соблюдайте инструкцию по установке, прилагаемую предприятием-изготовителем детского удерживающего устройства, полностью изучив ее перед началом эксплуатации.
2. Безопасность гарантируется только в случае, если автолюлька установлено правильно в соответствии с инструкцией.
3. Запрещено использовать точки контакта, находящиеся под нагрузкой, кроме тех, которые описаны в инструкциях и обозначены на детском удерживающем устройстве.
4. Запрещено использовать детское удерживающее устройство после того, как оно было подвергнуто действию значительных сил во время дорожно-транспортного происшествия.
5. Рекомендуется проверить целостность конструкции автолюльки в случае, если оно подвергалось действию даже незначительных нагрузок (удар по автолюльке твердым предметом, падение и др.)
6. Любой багаж или вещи, которые могут нанести телесные повреждения в случае столкновения, должны быть надежно закреплены.
7. Рекомендуется располагать и устанавливать жесткие части и пластмассовые элементы детского удерживающего устройства таким образом, чтобы при нормальной эксплуатации транспортного средства они не могли попасть под передвижное сиденье или дверь транспортного средства.
8. Внесение каких-либо изменений или дополнений в детское удерживающее устройство без согласия компетентного органа, а также неполное соблюдение инструкции по установке, прилагаемой изготовителем детского удерживающего устройства, ОПАСНО!
9. Запрещено использование детского удерживающего устройства без чехла.
10. Замену чехла сиденья разрешается производить только другим чехлом, рекомендуемым предприятием-изготовителем, поскольку чехол представляет собой неотъемлемую часть системы обеспечения безопасности.
11. Места сиденья, не покрытые чехлом из ткани, рекомендуется защищать от воздействия прямых солнечных лучей, чтобы их поверхность не была слишком горячей для кожи ребенка.
12. Все части кресла можно чистить мягкими чистящими средствами. Чехол кресла можно стирать при температуре 30° С.
13. Если у Вас возникают какие-либо сомнения или вопросы по эксплуатации детского кресла, необходимо обратиться к изготовителю.
14. Автолюлька должно быть всегда пристегнуто в автомобиле, даже если в нем нет ребенка.
15. Следите за тем, чтобы ребенок не оставался без присмотра в детском удерживающем устройстве.
16. Не допускается эксплуатация автолюльки с ребенком, не пристегнутым в нем.

ВНИМАНИЕ!

18. Конструкция автолюльки разработана с учётом анатомии детей до 13 кг и с целью обеспечения максимальной их безопасности во время поездки в автомобиле. В случае аварии или резкого торможения, вся нагрузка должна приходиться на спинку, а не на плечи ребенка. Поэтому ЗАПРЕЩЕНО подкладывать под ребенка дополнительные, не входящие в комплект подушки, матрасы и т.п.

19. Для обеспечения защитных свойств изделия пластиковые части автолюльки должны прогреться до положительных температур. Поэтому при отрицательных температурах воздуха храните автолюльку в теплом помещении или интенсивно прогревайте салон автомобиля.

Дополнительные меры безопасности для использования люльки вместе с рамой коляски.

1. Всегда ставьте раму коляски на стояночный тормоз, когда сажаете или достаёте ребенка из люльки.
2. Не оставляйте ребенка без присмотра, это может быть опасно.
3. Используйте ремни безопасности, когда ребенок начнет сидеть самостоятельно.
4. Не используйте в изделии дополнительный матрас.
5. Перед использованием убедитесь, что механизмы сборки заблокированы.
6. Всегда используйте разделитель для ножек вместе со вспомогательным ремнем.
7. Любая нагрузка на ручку влияет на устойчивость конструкции.
8. Конструкция не предназначена для использования во время катания на роликах или для бега.
9. Конструкция предназначена для перевозки только одного ребенка.
10. Не оставляйте конструкцию с ребенком на склоне, даже если тормоз заблокирован.
11. Не используйте конструкцию, если какой-либо компонент поврежден.
12. Во время сборки и разборки конструкции убедитесь, что ребенок находится на безопасном расстоянии.
13. При любых регулировках следите за тем, чтобы подвижные части не находились близко к телу ребенка.
14. При движении по тротуару или любому другому уступу передний мост должен быть приподнят.
15. Не используйте конструкцию с сидящим ребенком внутри на лестнице, песке или других неустойчивых поверхностях.

ГАРАНТИЙНЫЙ ТАЛОН

amarobaby

ТИП ИЗДЕЛИЯ:

АРТИКУЛ ИЗДЕЛИЯ:

МОДЕЛЬ: **автолюлька Motus**

ДАТА ПРОДАЖИ:

ПРОДАВЕЦ:

ПОДПИСЬ:

ПЕЧАТЬ ПРОДАВЦА:

Гарантий 1 год. Гарантийный период исчисляется с момента первичного приобретения изделия и распространяется только на новые продукты. Гарантийный период не продлевается, даже в случае ремонта. В гарантийное обслуживание входит ремонт или замена элементов, вышедших из строя не по вине потребителя в течении гарантийного срока при условии эксплуатации изделия согласно инструкции. Гарантийный талон действителен только при наличии правильно и чётко указанных модели, даты продажи, контактной информации фирмы-продавца и его чётких печатей, подписи покупателя.

В случае если дату продажи установить невозможно, в соответствии с законодательством Российской Федерации о защите прав потребителей, гарантийный срок исчисляется с даты изготовления изделия. При покупке изделия требуйте его проверки в вашем присутствии и заполнения гарантийного талона, убедитесь, что товар продан вам без недостатков. Без предъявления денного талона или при его неправильном заполнении {нет даты продажи, наименования изделия, печати продавца, подписи покупателя} претензии по качеству изделия не принимаются и гарантийный ремонт не осуществляется.

В гарантийный ремонт принимаются только чистые изделия. Срок ремонта зависит от сложности и наличия запасных частей и может длиться от 7 до 30 дней.

ГАРАНТИЙНЫЙ ТАЛОН

В гарантийные обязательства не входит бесплатная доставка неисправного изделия в сервисную службу или выезд технического персонала на дом.

Гарантийные обязательства не распространяются на:

1. Косметические повреждения, вызванные естественным износом, а также повреждения, вызванные несчастным случаем, падением или несоблюдением правил и условий хранения, ухода, эксплуатации.
2. Повреждения, связанные с неправильным использованием или небрежностью, неправильным хранением или транспортировкой.
3. Повреждения, вызванные попытками самостоятельного ремонта или ремонта неуполномоченными лицами
4. Термические или химические повреждения изделия
5. Повреждения, вызванные попытками открыть или разобрать изделие, или его аксессуары не по инструкции
6. Обесцвечивание тканей, вызванное длительным воздействием солнечного света
7. Корзины для покупок, подстаканники и крепления к ним; молнии, заклёпки, болты, документацию, прилагаемую к изделию.
8. Расходные материалы и детали, подвергающиеся естественному износу.
9. Повреждения или разрывы обивочной ткани, образовавшиеся в процессе не правильного хранения и эксплуатации.
10. Утерю мелких элементов оборудования и составляющих комплектации изделия.
11. Ходовую часть изделия (колёса, пластиковые крепления колёс, втулки, пружины и т.д.)

Поставщик и уполномоченная организация
по претензиям к изготовителю по качеству продукции
от потребителей:ООО «Гранд Торг»,
142715, Московская область, Ленинский район,
г. Видное, деревня Апаринки, строение 1, офис 5.
Тел.: +7 495 150 5551



www.amarobaby.ru