

amarobaby
FOR BABY WITH LOVE

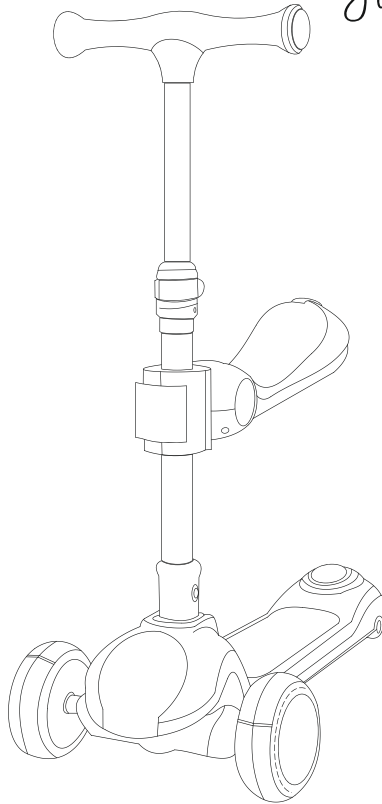

ИНСТРУКЦИЯ ПО ЭКСПЛУАТАЦИИ

САМОКАТ (КИКБОРД)
ТРЕХКОЛЁСНЫЙ

ART

Важно! Прочитайте инструкцию перед сборкой и эксплуатацией.
Сохраняйте инструкцию для дальнейшего использования.

ДОРОГОЙ ПОКУПАТЕЛЬ!

Благодарим Вас за выбор оригинальной продукции и желаем Вам приятного пользования. Наши продукты разработаны с заботой о комфорте и безопасности Вашего ребенка. Для безопасного использования продукта внимательно следуйте инструкции.

**Этот продукт соответствует ТР ТС 008/2011.
Срок службы изделия: 3 года.**

ПРЕДУПРЕЖДЕНИЯ

- Подходит для детей от 3 лет, весом не более 45 кг.
- Использовать только под присмотром взрослых.
- Перед началом эксплуатации во избежание рисков удушья снимите все упаковочные элементы и храните их в недоступном для детей месте.
- Сборку должны производить только взрослые.
- Проверьте все составные элементы на их наличие и техническое состояние. При обнаружении повреждений следует прекратить использование!
- Убедитесь в безопасности мест, где будет использоваться самокат. Ознакомьтесь с местными правилами движения на самокатах!
- Обязательно используйте обувь, катание босиком может привести к травме.
- Самокат предназначен для езды по гладкой асфальтированной поверхности.
- Избегайте крутых спусков!
- Не катайтесь в плохую погоду, а также в условиях плохой видимости.
- Избегайте песка, листьев, грязи, гравия и всего, что может привести к внезапной остановке или падению.
- Самокат не предназначен для выполнения трюков!
- Всегда надевайте сопутствующие средства защиты: шлем, наколенники и налокотники.
- Хранить игрушки в недоступном для детей месте
- **Внимание!** С осторожностью использовать самокат людям, склонным к приступам эпилепсии.

УХОД И ТЕХНИЧЕСКОЕ ОБСЛУЖИВАНИЕ

- Осматривайте самокат перед каждой поездкой!
Проверяйте и затягивайте все винты и крепежи, если это требуется.
- Хранить самокат необходимо в сухом месте, избегая прямых солнечных лучей.
- Избегайте длительного хранения во влажной, холодной и высокотемпературной среде.
- Не используйте абразивные чистящие средства.
- Для очистки используйте сухую или смоченную водой губку.

СХЕМА ИЗДЕЛИЯ

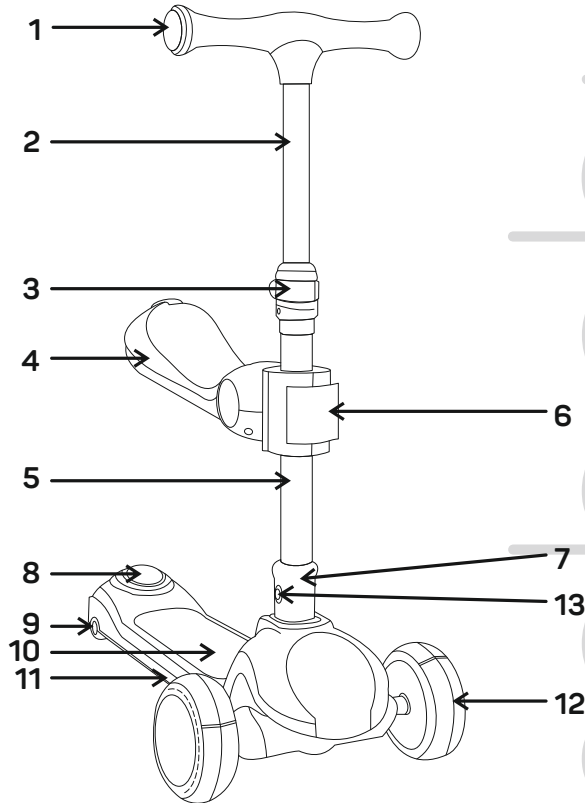

1 – руль

2 – стойка руля

3 – зажим регулировки
высоты руля

4 – сиденье

5 – внешняя стойка руля

6 – зажим для сиденья

7 – рычаг складывания

8 – ножной тормоз

9 – заднее колесо

10 – дека

11 – подсветка деки

12 – переднее колесо

13 – кнопка включения питания/
переключения мелодии,
находиться снизу деки

Материал: металл, полимерные материалы

КАК СЛОЖИТЬ САМОКАТ?

Способ складывания

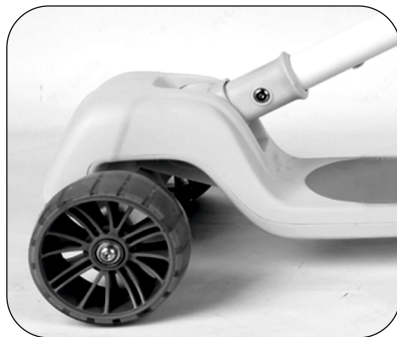
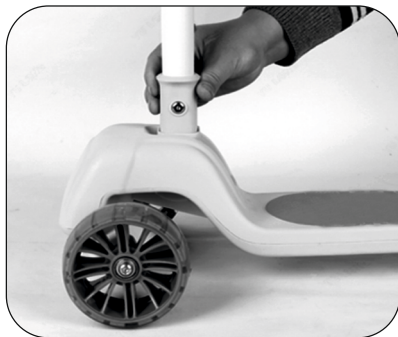

Поставьте самокат на пол, потяните рычаг (7) вверх до момента, пока внешняя стойка не станет подвижной и сложите самокат

Способ раскладывания

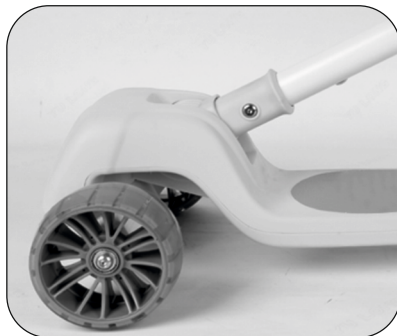
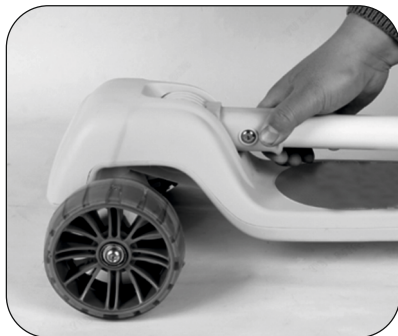

Что бы разложить самокат, поставьте его на пол, потяните рычаг (7) вверх еще раз, до момента пока внешняя стойка не станет подвижной и разложите его

КАК СЛОЖИТЬ САМОКАТ?

Регулировка руля

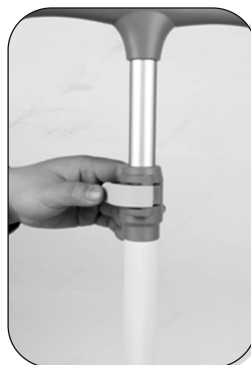

Что бы отрегулировать руль, откройте зажим (3), после нажмите на железный стопор на внешней стойке (5), потяните стоку (2) вверх/вниз до тех пор, пока железный стопор не окажется в пазу, регулирующем руль на необходимую высоту. После регулировки закройте зажим (3) и убедитесь, что руль надежно закреплен

Установка сидения

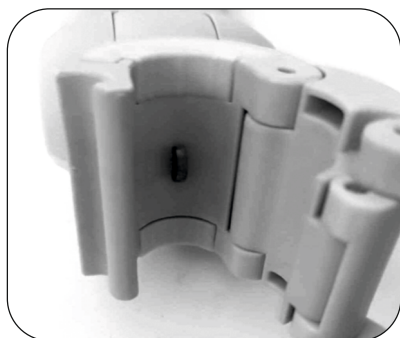

Раскройте зажим для сидения (6) и сопоставьте железный ограничитель с отверстием на внешней стойке (5) на удобной высоте. Далее закройте зажим и убедитесь в том, что сидение крепко зажато и не двигается. Что бы снять сидение проделайте те же действия в обратном порядке.

КАК СЛОЖИТЬ САМОКАТ?

Включение музыки и подсветки на самокате

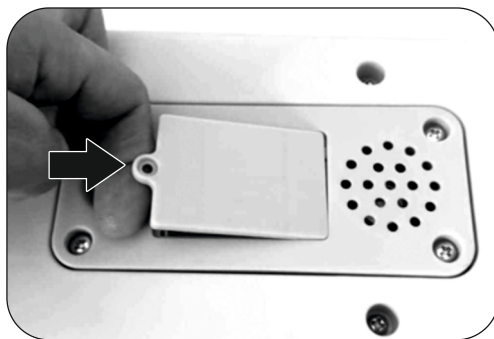

Что бы отрегулировать руль, откройте зажим (3), после нажмите на железный стопор на внешней стойке (5), потяните стоку (2) вверх/вниз до тех пор, пока железный стопор не окажется в пазу, регулирующем руль на необходимую высоту. После регулировки закройте зажим (3) и убедитесь, что руль надежно закреплен

Включение музыки и подсветки на самокате

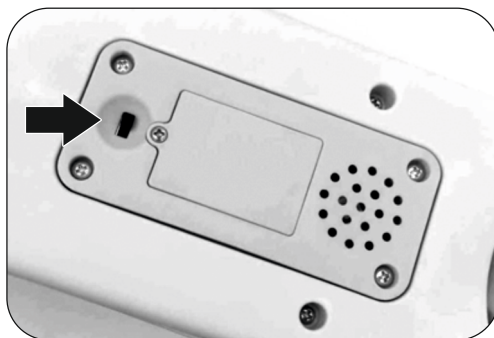

Раскройте зажим для сидения (6) и сопоставьте железный ограничитель с отверстием на внешней стойке (5) на удобной высоте. Далее закройте зажим и убедитесь в том, что сидение крепко зажато и не двигается. Что бы снять сидение проделайте те же действия в обратном порядке.

ГАРАНТИЙНЫЙ ТАЛОН

amarobaby

ТИП ИЗДЕЛИЯ:

АРТИКУЛ ИЗДЕЛИЯ:

МОДЕЛЬ: **Art**

ДАТА ПРОДАЖИ:

ПРОДАВЕЦ:

ПОДПИСЬ:

ПЕЧАТЬ ПРОДАВЦА:

Производитель гарантирует бесперебойную работу изделия в течении гарантийного срока, при условии эксплуатации согласно инструкции.

Срок гарантии: 6 месяцев.

Гарантийный период исчисляется с момента первичного приобретения изделия и распространяется только на новые продукты.

Гарантийный период не продлевается, даже в случае ремонта.

В гарантийное обслуживание входит ремонт или замена элементов, вышедших из строя не по вине потребителя в течение гарантийного срока при условии эксплуатации изделия согласно инструкции.

Гарантийный талон действителен только при наличии правильно и четко указанных модели, даты продажи, контактной информации фирмы-продавца и его четких печатей, подписи покупателя.

В случае если дату продажи установить невозможно, в соответствии с законодательством Российской Федерации о защите прав потребителей, гарантийный срок исчисляется с даты изготовления изделия.

При покупке изделия требуйте его проверки в вашем присутствии и заполнения гарантийного талона, убедитесь, что товар продан вам без недостатков.

ГАРАНТИЙНЫЙ ТАЛОН

Без предъявления данного талона или при его неправильном заполнении претензии по качеству изделия не принимаются и гарантийный ремонт не осуществляется.

В гарантийные обязательства не входит бесплатная доставка неисправного изделия в сервисную службу или выезд технического персонала на дом.

В гарантийный ремонт принимаются только чистые изделия.

Срок ремонта зависит от сложности и наличия запасных частей и может длиться от 7 до 30 дней.

Гарантийные обязательства не распространяются на:

1. Косметические повреждения, вызванные естественным износом, а также повреждения, вызванные несчастным случаем, падением или несоблюдением правил и условий хранения, ухода, эксплуатации.
2. Повреждения, связанные с неправильным использованием или небрежностью, неправильным хранением и транспортировкой.
3. Повреждения, вызванные попытками самостоятельного ремонта или ремонта неуполномоченными лицами.
4. Термические или химические повреждения изделия.
5. Повреждения, вызванные попытками открыть или разобрать изделие или его аксессуары.
6. Механическое повреждение колес, возникшие в результате неправильной эксплуатации.
7. Детали, подвергающиеся естественному износу.
8. Утерю мелких элементов и деталей комплектации изделия.

**Производитель гарантирует, что изделие передано
в исправном состоянии, в полной комплектации,
с инструкцией по эксплуатации.**

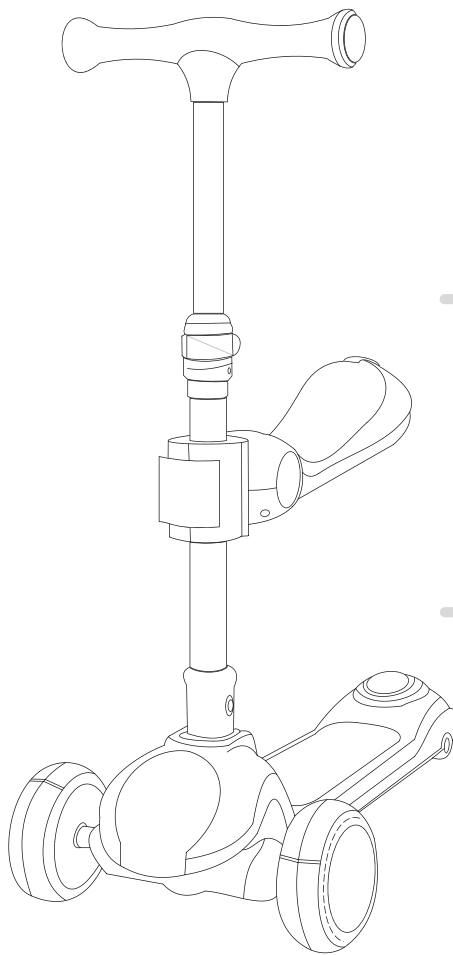

Приятного и безопасного
катания!

FOR BABY WITH LOVE

Поставщик и уполномоченная организация
по претензиям к изготовителю по качеству продукции
от потребителей:ООО «Гранд Торг»,
142715, Московская область, Ленинский район,
г. Видное, деревня Апаринки, строение 1, офис 5.
Тел.: +7 495 150 5551



www.amarobaby.ru